

INVIA

Datasheet



De INVIA is een barrière of anti parkeerpaal welke voor diverse toepassingen gebruikt kan worden. De vierkante palen kunnen in iedere maat en houtsoort uitgevoerd worden. Daarnaast kunnen we de INVIA voorzien van twee horizontale of verticale reflecterende strepen. Dit maakt het product ook geschikt om het wegverloop en de wegrand aan te geven.

De reflecterende strepen zijn uitgevoerd in half wit en half rood waarmee eventueel een rij of looprichting aangegeven kan worden.

timberlab
natural outdoor solutions

SPECIFICATIES

- **Levensduur:** Iedere houtsoort heeft zijn eigen duurzaamheidsklasse. Meer informatie hierover is te vinden onder het kopje "houtsoorten".
- **Dikte:** 150mm

OPTIES

- **Houtsoort:** Lariks/Douglas (alleen op voetsteun), eiken, rustiek kastanje of Accoya
- **Keurmerk:** FSC of PEFC
- **Variaties :** Bij Timberlab wordt ieder armatuur zorgvuldig voor u geproduceerd. Naast de standaard opties denken wij graag mee in variaties voor uw toepassing. Denk hierbij aan een combinatie met een lantaarnpaal of padverlichting.



Alleen producten welke zijn aangegeven met de FSC® claim zijn FSC gecertificeerd en worden geleverd met ons certificaat NC-COC-029615-KE. Alleen producten welke zijn aangegeven met de PEFC™ claim zijn 100% PEFC gecertificeerd en worden geleverd met ons certificaat NC-PEFC/COC-029615-FJ.

AFMETINGEN EN GEWICHTEN

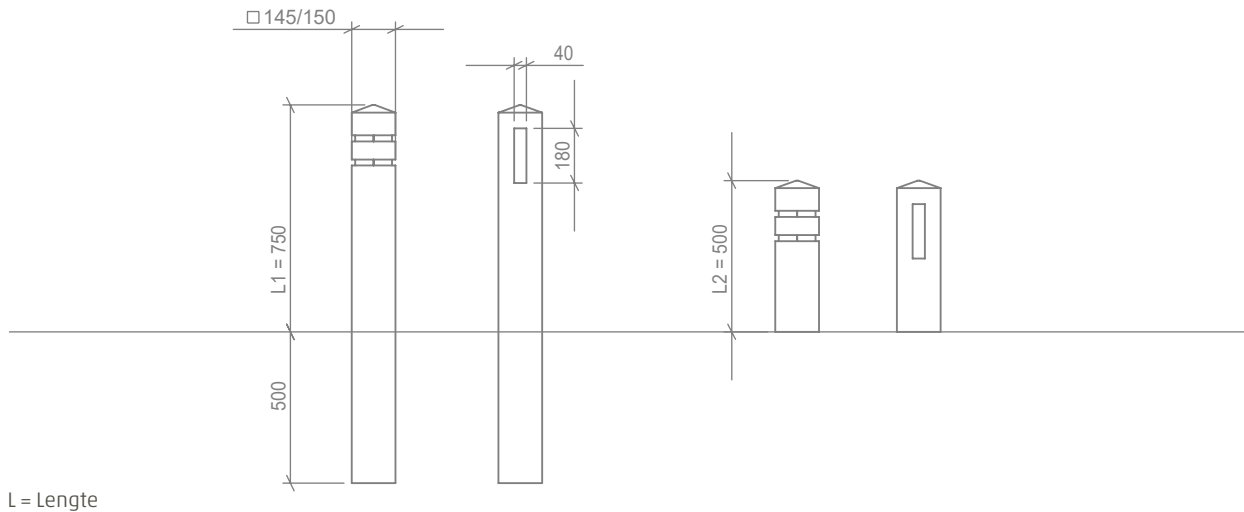

Gewicht Lariks/Douglas	n.v.t.	6 kg
Gewicht kastanje	16 kg	6 kg
Gewicht eiken	20 kg	8 kg
Gewicht Accoya	14 kg	6 kg
<hr/>		
CO2 opslag Lariks/Douglas	n.v.t.	10 kg
CO2 opslag kastanje	25 kg	10 kg
CO2 opslag eiken	32 kg	13 kg
CO2 opslag Accoya	23 kg	9 kg

PRODUCTCODE GENEREREN

Product familie	Houtsoort	Keurmerk hout	Ingraven / paalhouder	Lichtkleur	Uitvoering	Spanning	Uw variatie
XX	X	X	XX	X	X	X	XX
81= INVIA	1= Lariks 2= Kastanje 3= Eiken 4= Accoya	0= N.v.t. 1= FSC 2= PEFC	00= Lengte 1 + 500mm ingraven 96= Lengte 2 zonder paalhouder	0= N.v.t.	2= 2 Reflector stroken 4= Rechthoekige reflector 2 zijden	0= N.v.t.	00

VOORBEELD

INVIA, Accoya, FSC, Lengte 1 + 500mm ingraven, 2 reflector stroken
 Product code: 81410002000
 Lariks/Douglas ingraven n.v.t.